

# 聖公會榮真小學

**S.K.H. WING CHUN PRIMARY SCHOOL**



**周年學校報告**

**(2021–2022)**

## \* 目錄 \*

一. 我們的學校	
1. 辦學宗旨	P.2
2. 校訓	P.2
3. 教育目標	P.2
4. 靈育發展	P.2
5. 校園環境及設施	P.3
6. 校董會組合	P.3
7. 行政架構	P.4
二. 我們的學生	
班級組織	P.5
三. 我們的教師	
1. 教師資歷	P.5-6
2. 教學經驗	P.6
四. 管理與組織	
教師專業發展	P.7-8
五. 學與教	
1. 課程策劃與組織	P.8-11
2. 生命教育	P.11-12
3. 環保教育	P.12
4. 圖書閱讀	P.13-15
5. 八個學習領域課時	P.15
六. 校風及學生支援	
1. 德育及公民教育	P.16-17
2. 情意發展	P.17
3. 校園生活適應	P.17
4. 學生學習支援	P.18-22
(附學生支援、校本課後學習支援計劃報告)	
5. 家校合作	P.22
七. 學生表現	
1. 全校性活動	P.23
2. 多元活動課	P.23
3. 課餘興趣班	P.23
4. 制服團體	P.23
5. 體格發展	P.24
6. 校際活動獎項	P.25-27
八. 財務報告	P.28-29
九. 學校未來發展計劃的關注事項	P.29
附錄一：2021/22 年度三年發展計劃—成就與反思	P.30-34
附錄二：2021/22 全方位學習津貼運用報告	P.35-37

## 一·我們的學校

本校隸屬之辦學團體為聖公宗(香港)小學監理委員會有限公司。創校於一九八九年九月，由陳莫榮真女士贊助開辦經費，故命名為聖公會榮真小學。本校於二零零零年九月轉為全日制小學。

### 1. 辦學宗旨

本校乃秉承耶穌基督的訓諭，肩負「非以役人、乃役於人」使命，興辦教育。培育同學養成基督化人格，認識基督教信仰，並使他們在靈、德、智、體、群、美六育均有平衡發展，以達成全人教育之理想。讓每個同學都有全面而具個性的發展，使其一生能不斷自學、思考、探索、創新和應變，有充份的自信，合群的精神，願意為社會、為國家、為世界作出貢獻。

### 2. 校訓

非以役人 乃役於人

### 3. 教育目標

- a. 培養學生在靈性方面的成長，讓學生認識上帝，效法基督。
- b. 培養學生良好的品德，幫助學生建立正確的人生觀和價值觀。
- c. 誘發學生的求知慾，從而培養其主動學習、勇於探索及好學不倦的精神。
- d. 幫助學生認識資訊世界及掌握應用資訊科技的技巧和能力。
- e. 發展學生的體藝潛能，培養學生的藝術情操。
- f. 幫助學生認識個人於社會的權責與義務，學習群體生活技巧，懂得關注社會，貢獻社群。
- g. 教導學生認識國家、關心世界。

### 4. 靈育發展

配合本校辦學宗旨，我們以「培育同學養成基督化人格，認識基督教信仰」為重大使命，逢星期二早會時段播放宗教影片，分享每月金句、詩歌及聖經故事及進行代禱訓練，讓學生經歷天父的信實，在每天開始學習生活之前先仰望神，以天父的事為念，加強同學以詩歌敬拜的心。於早會及宗教課加強同學背誦主禱文及日常禱文的習慣，鼓勵他們將代禱變成習慣，讓同學在身、心、靈得健康，達致身體強健和靈命提升的效果。我們又開放祈禱室，鼓勵老師組織祈禱活動，同時會邀請同學和家長在有需要時參與祈禱。我們又在宗教科及靈修時段中設代禱時間，提醒學生在私禱中彼此顧念。另外，安排教師團契，凝聚基督徒老師，以建立互相關顧、彼此支持的教師團隊，塑造有愛心的校園。

## 5. 校園環境及設施

本校校園寬敞，四周遍植花木，更有魚池、花圃及栽種四時蔬果和花卉的恩典園地，環境綠化、清幽恬靜。廣大的籃球場讓學生有更多的活動空間，露天操場更設有徑賽跑道供學生進行練習。本校有課室 24 個、禮堂 1 個、操場 2 個、圖書館 1 個、多個特別室，包括有英語閱讀室、電腦室、音樂室 2 個、陶藝室、校園電視台、童聲廣播站、遊戲室、小組學習室、祈禱室、活動室及 STEAM ROOM；而悅讀花園和彩虹閱讀廊為學生提供了一個輕鬆閱讀的好地方。另外，全校均裝置空調、無線網絡，課室亦添置資訊科技器材及智能黑板輔助教學，為學生提供更充裕、更舒適、更理想的學習環境。

## 6. 校董會組合

成員 年度	辦學團體成員	校長	家長	教師	校友	獨立人士
21-22	8	1	2	2	1	1

## 7. 行政架構

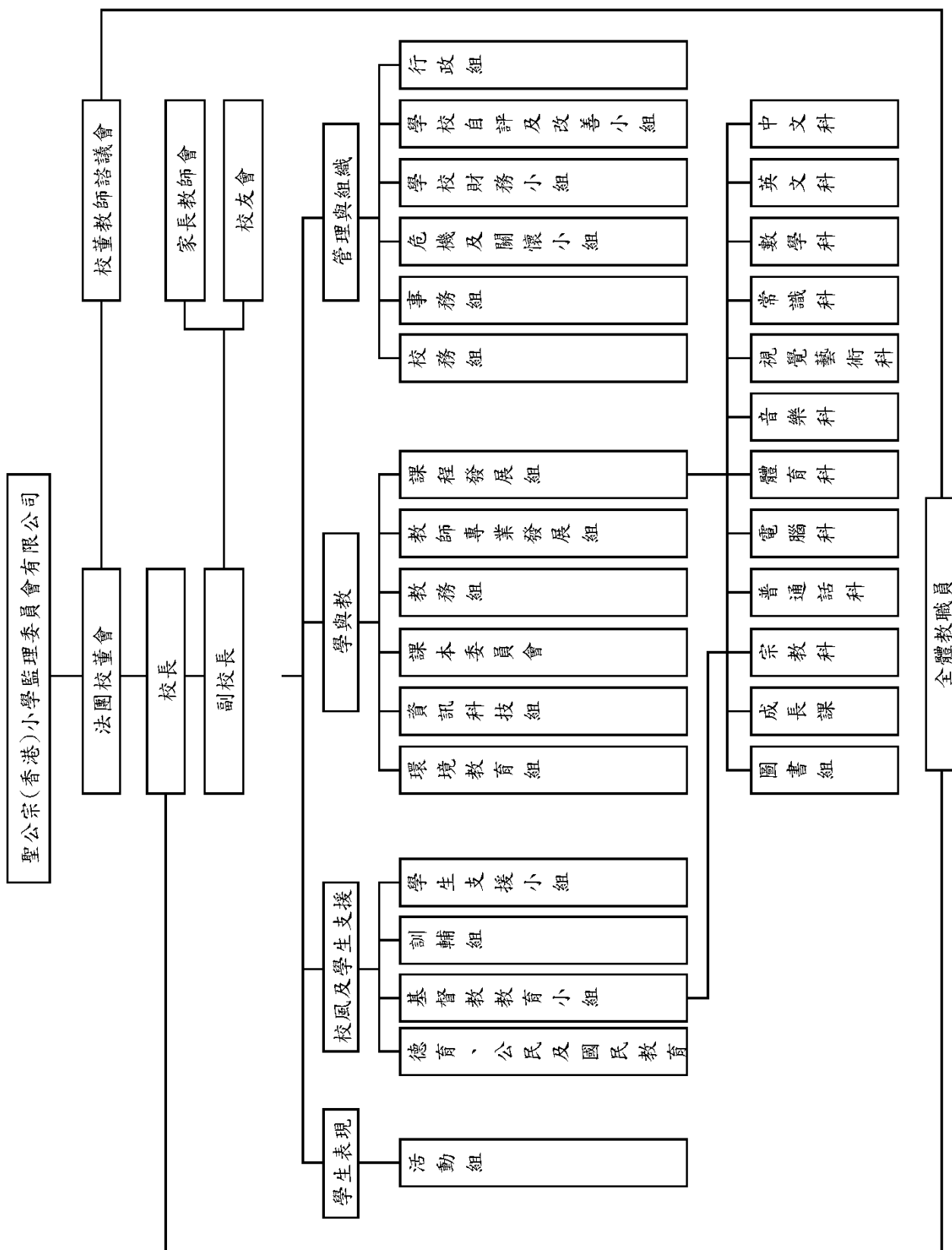

## 二. 我們的學生

### 班級組織

#### a. 班別數目

級別	小一	小二	小三	小四	小五	小六	總數
班數	4	4	4	4	4	4	24

#### b. 學生人數

級別	小一	小二	小三	小四	小五	小六	總數
男生人數	46	53	39	50	49	71	308
女生人數	47	61	61	53	67	45	334
學生總數	93	114	100	103	116	116	642

## 三. 我們的教師

我們的教師隊伍共有 49 人。

### 1. 教師資歷

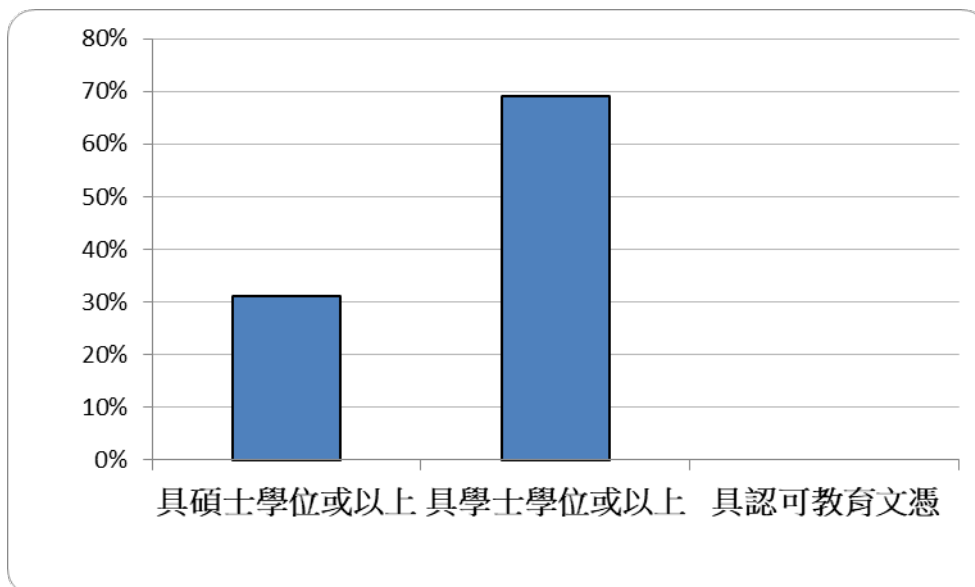

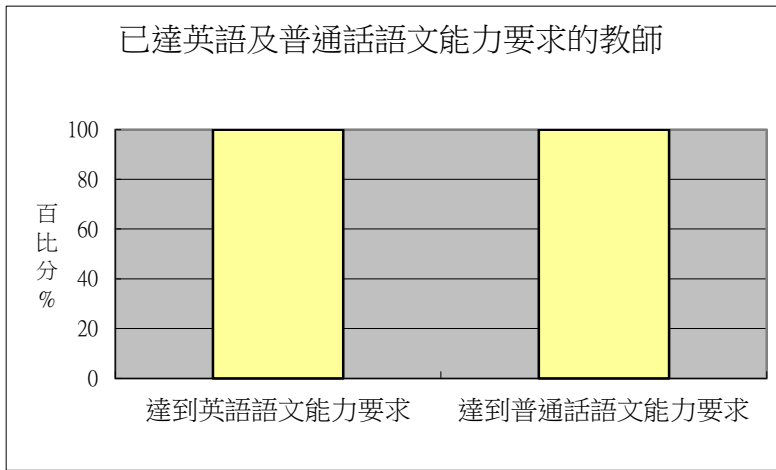

## 2. 教學經驗

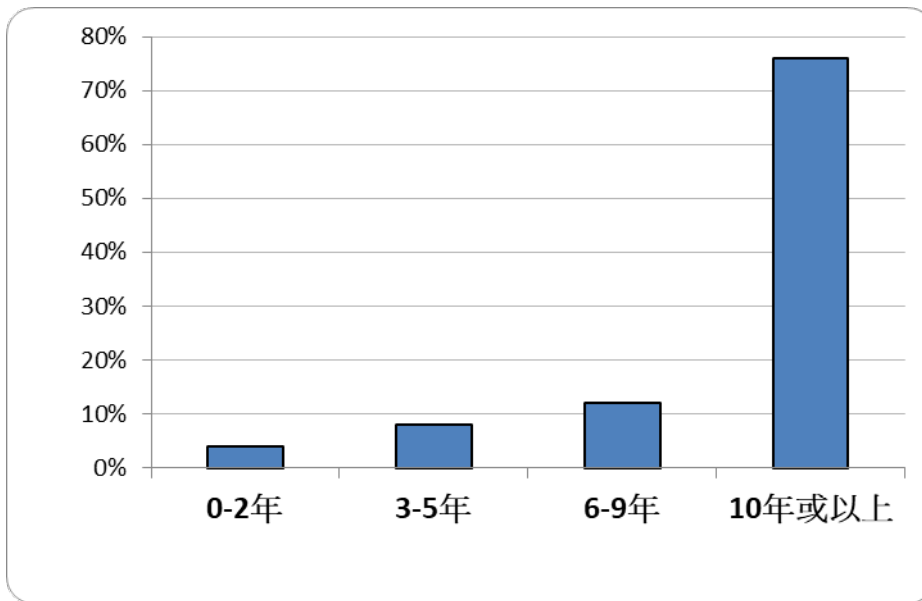

## 四. 管理與組織

### 教師專業發展

#### a. 鼓勵教師專業發展及進修

教師個人除按專科專教之科目加以進修外，本年度學校鼓勵同工多參與科本學與教、電子學習及學生生命培育之工作坊，由於全體同工已完成教育局資優網上基礎培訓課程，所以安排所有新同工報讀此資優網上基礎培訓課程。另外，學校亦分階段安排所有老師報讀「教師網上基礎課程—資優/高能力學生的情意教育」。學校亦安排同工參與教育局安排之「照顧有特殊教育需要學生的教師專業發展」網上基礎課程及不同學習圈，並將得著回校與同工分享。自 2020 年度起，同儕共同備課時段亦計算入教師專業發展及進修時數；本年度，科本發展時段及由同工任教之電子學習工作坊亦計算入教師專業發展及進修時數。

#### b. 週一及週二教師共同備課時段及週四教師專業交流時段

為促進教師的交流與分享，共同就學生的表現和發展需要而持續優化課程，因此學校特設星期一及星期二之課後共同備課時段(3:00-3:45)，讓中、英、數、常四主科科任教師能有恆常的教學檢討與設計的機會，提升學與教的效能。此外，學校維持在星期四之專業交流時段舉行專題式交流及科本特定議題探討會議，俾讓同工在科主任或校外講員之分享下，能恆常聚焦地研討教學策略，體現學習型組織之精神。

#### c. 教師間之教學觀摩

為提升教師之教學效能，本年度實施考績性觀課，在觀課中，科任老師亦運用不同分組方法，教學軟件及各種應用程式，讓同學投入學習。另外，學校亦安排同儕觀課，在小一至小三中英數三個主科實施循環觀課，觀課重點是小班教學六個大原則，讓老師交流教學心得。

#### d. 教師專業發展活動

本年度，因著疫情而只能部份時間能回校上實體課，其他時間只能在家上網課，教師專業發展組安排本校課程統籌主任、資訊科技主任及電腦科主任主領多場工作坊，讓各同工認識及熟悉運用不同實時教學通訊軟體、短片錄製軟體、功課交收及批改平台軟體及多功能文字圖像處理軟體等。其中，本年度加入使用 Google Jamboard 及 Edpuzzle 軟件，老師在電子學與教上及製作教學短片均進步很多，從而加強利用電子平台進行課程實施及評估。現在本校老師均熟悉使用 Google Classroom、Google Test、Whiteboard fi、Jamboard、Edpuzzle 等軟件。



#### e. 外間資源

本年度學校參加香港中文大學大學與學校夥伴協作中心之「支援學校的中層人員」計劃，本校安排於四年級建立跨課程閱讀，中文、英文科主任及課程主任為核心小組成員，在大學導師指導下，設計校本跨課程閱讀課堂，本校將會在來年度推展至三年級及五年級。

#### 2021-22 年度教師專業發展活動：

日期	內容
28-10-2021	尋回教學的初心-校本正向及生命教育分享
4-11-2021	精神健康講座
5-11-2021	十六型人格與親子教養
27-11-2021	「童放正能量」教育專業人員講座暨祝福傳光禮
9-12-2021	學與教博覽 2021
28-01-2022	教師發展日（加強支援學生學習）
1-04-2022	QSIP 學校改進專業分享會
21-04-2022	教師發展日（校本課程發展及認識智能黑板）
28-04-2022	言語治療講座
31-05-2021（上午）	國家安全教育教師工作坊
31-05-2021（下午）	Edpuzzle 工作坊
18-06-2022	識別及支援有精神健康需要的學生教師工作坊

## 五. 學與教

學校踏入三年週期的第三年，按上一週期的檢討結果而持續發展學校，優化及落實相關課程的發展和路向，訂立的關注事項：「提升學習興趣及效能」及「強化正向生命教育」，希望以此建立學生之正向生命價值觀，從而提升學生之學習成效。

### 1. 課程策劃與組織

#### a. 校本課程發展重點

##### ➤ 透過電子學習進行自學

老師在日常教學中，使用電子學與教，與學生進行互動教學及學習，因着疫情而未能進行面授課之緣故，學生更須使用電子平台進行學習及與老師交流分享。

➤ 校本分層課業

按學生之不同能力發展需要而設計校本分層課業中、英、數三科均就學生之學習表現而加以設計不同形式分層課業以支援學生學習。而在課業設計上，中、英、數及常識科都能按課業之特點而設計不同層次之練習或工作紙，一般計有數種不同深淺程度之練習；至於英文能力顯著較差的同學，教師更會就某些課業細分程度，使每個學生都能得到適當的培育。

➤ 提升學生的自主學習能力和態度

學校鼓勵四至六年級學生，在四個主科撰寫有個人風格之筆記，將學習所得紀錄下來。同時在每完成一學習單元後，撰寫反思及改善之處。在下學期末，由科任老師選取佳作，並作記錄，以讓來年度同學，有所參考及學習。此外，學校更向同學加強推廣網上資源的應用，使學生課餘能善用各學科提供之網上平台進行學習，提升他們的學習效能。

➤ 進一步發展拔尖保底課程

為照顧不同學習能力學生的發展，學校除引入不同的校外協作計劃以提升學生的學習素質外，更會為表現較優或表現稍遜的同學，增設不同的組別以作支援。學校又根據「中文初小分層支援計劃」分析所得，按二、三年級學生學習需要而開設輔導和支援小組，融合喜悅寫意課程進行教學，為同學打好基礎，為學生提供最適切的幫助。另外，今年度安排四年級及五年級英文小組、四年級數學小組、三個二年級及兩個三年級中文小組，於常規課堂時間實行小組分班教學，效果良好。為培育表現較優的學生，學校本年在各科級，以抽離式在下午時段，進行 Zoom 網上拔尖課程，務求讓有能力的學生進深學習，提升學術水平，使他們能發揮潛能，表現更進一步。

➤ 發展校本資優教育

學校在主科之中央課程以外，加入一般增潤或專門課程(資優架構 1A 及 1B)，課程內容及施教時間(例如利用試後期間)由各科決定。由於疫情緣故，部分校外比賽沒有舉辦，學生也減少出外參加比賽，故此以往之校本資優人才庫，本年度暫時未能收集相關資料，製作本年度之人才庫。以往部份課外抽離式資優課程，如：與中學合辦英語伴讀活動及科探活動、於多元活動課舉辦創意思維解難課程及領袖訓練課程等，亦因疫情緣故，未能進行。

➤ 電子閱讀

因著疫情停課，本年度圖書館主任及圖書小組，大力推動學生於校本電子閱讀平台及香港教育城之電子閱讀平台，大量借閱電子書及電子雜誌閱讀，亦透過電子平台，撰寫書評及閱讀報告，借閱電子書情況十分良好。

b. 校本課程發展

➤ 中國語文科

設「校本課程學習冊」，教授古詩文，培養學生學習中華文化的興趣。在寫作方面配以高階思維十三式，讓同學的分析及創造能力得以進一步發展。鼓勵同學日常摘錄佳詞佳句以豐富個人的詞彙，並藉以提升寫作的果效。初小設有「字詞存摺」搜集不同主題的詞彙，延伸及鞏固同學日常所學，效果良好。

➤ 英文科

學校在本年度續聘多一位外籍英語老師，在下午開辦多班 Zoom 口語訓練班及故事班，讓同學於疫情期間在家仍可多說英語；亦與老師協作訓練學生參與校外布偶劇比賽。設立校本課程教授拼音、代詞參考及推理技巧，藉此提升學生英語閱讀能力。另外，投入資源購買英文電子閱讀平台，定時安排各班學生閱讀，效果良好。

➤ 數學科

就教學難點而設計了「說數—數學口訣」，方便同學能有條不紊，按部就班把數學概念或運算步驟掌握下來。除此之外，數學科亦在各級發展 STEM 活動，老師設計對應之工作坊，讓學生以數學知識去結合科學、工程及科技，學生投入學習，從而提升他們的解難能力。

➤ 常識科

常識科就「高階思維十三式」之應用作進一步推廣，期望同學能有效地應用該些思維策略，促進他們的創意思考、分析和解難能力。另外同學在報章評論後，引入同學回饋表，以達互評之效。常識科亦着重推行國民教育及認識基本法，並在國家安全日及國家憲法日舉行全校校內問答比賽，同時常識科亦安排全體學生參與香港教育城舉辦之基本法問答比賽及國家憲法日問答比賽。

- 體育科  
本年度科任老師亦發展及建立網上體育課程，讓同學也能在家中上一堂安全之體育課。
- 電腦課  
雖然學生在每隔兩週才上電腦課，學習資訊素養及不同應用程式，但老師及學生均十分熟悉使用電子產品進行學與教，效果良好。
- 成長課  
老師及學生已經習慣在網上進行成長課，所以本年度無論上實體課或網課，效果亦良好。而本校在成長課中加入自理課課程及高年級的生涯規劃課程，以豐富課程內容。

## 2. 生命教育

本校重視學生的靈性成長、品德培育。透過基督教教育及全人發展課程，讓學生能認識上帝，學習聖經上的真理及生命成長的要素，建立積極及正確的人生觀和價值觀。本學年在生命教育方面進行了下列各項的活動：

### a. 聖誕節崇拜

於 12 月 21 日舉行聖誕節崇拜，透過曾永昌牧師信息分享、校長及老師共同燃點「將臨期」盼望、喜樂、平安及基督之光四枝燭光，讓同學明白耶穌降生的意義及學習主動關心身邊的人，一同分享主的大愛。當天亦有「Sing Sing Sing」點播活動，讓同學透過詩歌感謝家人、師長及朋友的付出及陪伴。

### b. 家庭祝福月活動

於 2 月份舉行「家庭祝福月」活動，鼓勵同學及家長一齊祈禱。本著基督關愛的精神，藉著祈禱卡，讓同學們以行動來表達對家庭的關愛，讓「愛」把眾人的心牽在一起，為家人祈求天父的祝福。

### c. 復活節崇拜

於 4 月 12 日舉行「榮真 live 近你」zoom 直播復活節活動，邀請鄧慶年牧師分享信息，透過詩歌、講道、觀賞影片和製作傳統復活節食品十字包等活動，讓學生認識復活節的意義，一同紀念耶穌基督十架捨身的愛。

### d. 「英語聖經學校」EBS

參與香港聖公會教育服務有限公司《春雨》編輯委員會舉辦的「英語聖經學校」EBS，課程內容由美國短宣隊設計，以聖經信息、遊戲、詩歌和手

工讓學生認識福音，透過網上視像 Zoom 形式，將海外短宣隊、老師和學生連繫起來，一至四年級兩期共有 80 人參加。

e. Easy Easy 好小事

參與以勒基金舉辦的「Easy Easy 好小事」計劃，透過「日行好小事，人便有福了」的信息，鼓勵學生每天作一件好事情，並以文字或圖畫記錄，為期 14 天；以培養學生關心旁邊發生的事情，並主動作出回應，學習分享主愛。本校共有 5 位學生入圍，除獲得嘉許狀及禮物外，其作品更輯錄於 2021-22 年度《Easy Easy 好小事》好事日記內，及於公開展覽中展出。

f. 「我是主的羊」自學計劃

以「愛篇」為主題，鼓勵同學閱讀聖經，認識天父的教導，並透過播放每月金句及詩歌影片，分享不同信息，從而提升學生的屬靈生命的素質。

g. 「童心感恩@榮真」心意卡

藉著 5 月 21 日家長日，學生製作心意卡以行動答謝父母親的愛。培養學生關愛感恩的品德，讓學生學會對別人的付出懷有感恩之心。

h. 「童心話你知」短片

由 3 月中開始，透過學校網頁發放由香港聖公會小學輔導服務處製作的 24 個性格強項的故事短片，為同學及家長的抗疫生活注入正能量。

i. 六年級「成長禮」

透過成長禮，讓學生知道自己已長大，鼓勵學生訂立對社會有貢獻的夢想或有更遠大的目標，並讓他們帶着上帝的祝福邁向自己的理想。

### 3. 環境教育

在特別假期期間，本組有感於在疫情下，全球生態環境備受新的壓力，外賣餐具及膠袋大量使用，口罩、紙巾等受污染並且不可回收的物品甚至隨處可見，故本組完成了一首舊曲新詞作品，名為「全力挽救地球」（原曲：倒轉地球），透過網上平台邀請師生、家長及校友錄製歌曲，然後向全校分享，宣傳疫下關注環保、力行減廢的重要性。

#### 4. 圖書閱讀

a. 21-22 年度「閱讀約章獎勵計劃」的情況如下：

獎項	一至三年級	四至六年級	全校
1. 閱讀小證書獎	93	124	217
2. 閱讀小學士獎	29	48	77
3. 閱讀小碩士獎	35	25	60
4. 閱讀小博士獎	87	28	115
5. 閱讀榮譽小博士獎	6	1	7
6. #級際閱讀勇士獎	13	15	28
總數(1 至 5 項)	250	226	476

#於各級小博士及榮譽小博士名單內選出。

b. 21-22 年度「飛閱彩虹之旅」的情況

##### ● 各級參與學生人數

年級	一年級	二年級	三年級	四年級	五年級	六年級	總人數
參與人數	92	104	100	95	98	93	582
8-13 分	57	62	63	44	64	58	348
14-15 分	22	28	27	37	23	22	159

- 飛閱彩虹之旅小冊子已按封面日期順利完成閱讀心聲，能成為彩虹大使(5 篇閱讀心聲總分獲得 14-15 分)的學生有 159 人。

c. 其他圖書活動

月份	活動	參加人數/人次
9月	圖書館領袖生培訓工作坊	51人
10月-1月	電子書伴讀活動	95人(P1)
	閱讀約章工作坊	210人(P2-P3)
10月-6月	親子閱讀證書獎勵計劃	15人 (免費參加名額最多15人)
11月-12月	閱讀情報站4、5 (閱讀推介及同學書評分享)	全校
12月	眼睛去旅行書展	66人
	動物百科網上小書展	108人(P2)
	成語遊蹤網上小書展	100人(P4)
1月	423世界閱讀日創作比賽	8人 (每校參與名額最多5人)
1月-2月	中華文化圖書巡禮+常識主題閱讀	全校
4月-5月	跨課程閱讀： 香港今昔書展暨 我最喜愛的香港故事選舉	四年級學生/44人
	閱讀情報站6：423世界閱讀日暨 宗教及生命教育主題閱讀活動	全校
5月-6月	十本好讀選舉	待活動完結後統計
5月7月	新書到館書展	全校
7月	數學主題閱讀活動	待活動完結後統計
	喜動圖書館活動	一至二年級學生
	閱讀講座：查理九世	三至四年級學生
	作家講座：一樹	五至六年級學生
8月	領袖生閱讀工作坊	22人

d. 閱讀約章(暑期篇)

- 本年度暑期(12/8-20/8)閱讀約章，一至五年級採用教育城閱讀約章電子版，獎項如下：

個人獎項	資格／名額	獎品	統計
參與學生獎	<ul style="list-style-type: none"> <li>● 遞交最少 10 本圖書閱讀紀錄可獲銀章</li> <li>● 遞交最少 15 本圖書閱讀紀錄可獲金章</li> </ul>	● 獲由教育城頒發閱讀電子獎章及電子證書。	<ul style="list-style-type: none"> <li>● 參與人數 166 人</li> <li>● 銀章 15 人</li> <li>● 金章 12 人</li> </ul>

e. 全學年購入館藏

- 圖書館已添購的新實體書數量有中文書 463 項，英文 53 項，合共 516 本。
- 本年度訂閱了 eRead 電子書 200 本（一年期）及 100 本（半年期），續訂 HyRead <ABC 互動英語> 電子雜誌（2 年期）；另外添購了 <今日常識新領域> 悅讀圖書電子書 24 本（一年期）。
- 此外，訂閱 <Science Adventures> 雜誌實體版 10 期。
- 新書主題包括：中文及英文繪本故事/漫畫/小說、世界及中國文學名著、詩詞、正向價值及品德教育、宗教、常識及 STEM、史地、中華文化、語文作文、史地傳記、音樂、「十本好讀」圖書，也有兒童雜誌及教師參考書等支援學科的圖書。

f. 圖書館借閱情況：

- 實體書全學年共借出 3461 項，而電子書全學年共借出 15665 項；
- 由於疫情關係，全年開館非定時，因此未能統計本年度全校學生借閱頻次。

## 5. 八個學習領域課時

### 六個主要學習領域課時(小一至小六)

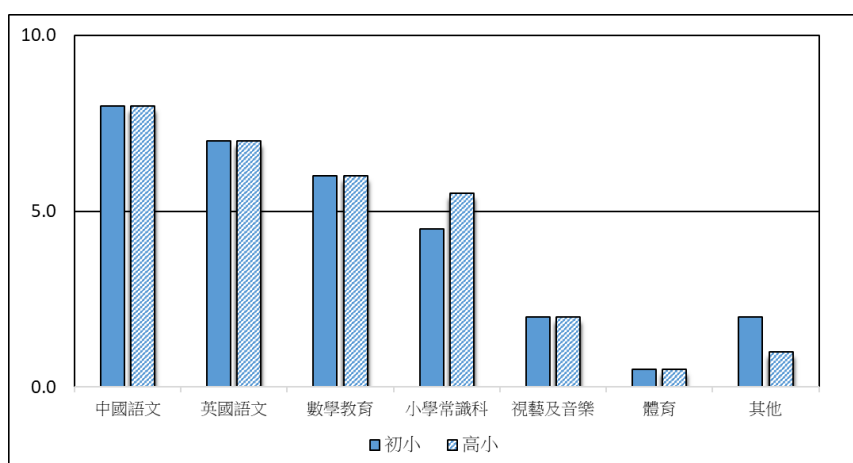

\*成長課、圖書課、多元活動課、宗教課、週會之課時計算在「可供學校彈性處理之時間」內。



## 六. 校風及學生支援

### 1. 德育及公民教育校本訓輔活動

- a. 回應本年度關注事項【強化正向生命教育】，透過【榮真智叻星】計劃，培養學生勤奮好學，自理、自律的良好品德，並透過早會、成長課等，並建立學生正確的價值觀及積極的態度，面對逆境，讓其懂得愛己、愛人，營造校園關愛氣氛和環境，促進學生身心靈健壯。
- b. 結合不同的組別——課程核心小組、基督教教育小組、活動組、環境教育組、學生支援小組、資訊科技組等，配合不同的環境設置及活動，相互緊密合作，在學校不同的層面建立正面價值觀。已進行的活動及計劃：
  - ◇ 【榮真智叻星】計劃
  - ◇ 【成長的天空】計劃
  - ◇ 【童聲童氣】計劃
  - ◇ 【不一樣生命】計劃
  - ◇ 【童途有你】計劃
  - ◇ 【正向校園文化】講座
  - ◇ 【敬師日】
  - ◇ 【一人一花】
  - ◇ 【生日之星】
  - ◇ 【風紀訓練活動】
  - ◇ 【升旗活動】
  - ◇ 【小一適應課程】
  - ◇ 【與姑娘有個約會】
  - ◇ 【書包必瘦站】
  - ◇ 【提防網絡陷阱】早會活動
  - ◇ 【校園欺凌】講座
  - ◇ 【秩序比賽】
  - ◇ 【膳糧計劃】
  - ◇ 【我班有我門及班呼】
  - ◇ 【聖公會傑出學生選舉】
  - ◇ 【啟蒙禮】
  - ◇ 【成長禮】

c. 透過不同的講座及工作坊教育同學，讓同學建立正確的價值觀，培養良好的品格，已進行的活動：

- ◇ 【關愛校園】講座
- ◇ 【升中適應】講座
- ◇ 【成長的天空計劃】
- ◇ 【童創未來獎學金計劃】
- ◇ 【賽馬會「智強 3S 新世代」計劃】
- ◇ 【插班生聚會】
- ◇ 【榮真智叻星計劃】
- ◇ 【小一適應課】
- ◇ 【我和姑娘有個約會】

d. 透過不同的講座及工作坊教育家長，孕育家庭關愛和責任，已進行的活動：

- ◇ 【家點愛】家長通訊
- ◇ 【家長壓力管理工作坊】
- ◇ 【「EXPRESS 我感受」家長工作坊】
- ◇ 【教大賽馬會升小銜接計劃】
- ◇ 【快快樂樂上學去】小一家長講座

## 2. 情意發展

- a. 透過「成長的天空」計劃，加強較大成長需要學生之歸屬感、效能感及樂觀感，提昇抗逆能力，並學習與人合作的精神。
- b. 透過校本「不一樣生命」計劃，提升五年級有行為偏差同學與人溝通的能力和自信心。
- c. 校本「童途有你」計劃，讓老師可成為學生的生命導師，透過「師傅」的「身教」及「言教」，以及「同行者」角色，塑造「徒弟」的生命成長，以致他們在人生重要關頭得著啟發或引導。
- d. 透過本年度學校主題「自律積極齊進步，感恩喜樂我做到」。希望透過校本的活動令同學能存感恩的心，關愛身邊的人。

## 3. 校園生活適應

為小一及小六學生分別提供「啟蒙禮」及「成長禮」，協助學生以積極正面的態度面對成長不同階段的轉變，更快適應新的校園生活。

#### 4. 學生學習支援

##### 政策

- 本校致力營造關愛共融的校園文化，推動全體教職員認識「全校參與」模式，支援不同學習需要的學生。
- 為有學習困難的學生提供更有效的學習支援，並針對學生的學習特性及弱點進行輔導。
- 推行不同的支援計劃，照顧有特別學習需要的學生。
- 幫助學生克服學習心理障礙，發揮他們的潛能和提升學習動機。
- 提升學生的成就感，讓他們重拾學習的信心和興趣。
- 協助家長處理學生的學習事宜。

##### a. 組織

學生支援組由 2003 年度成立，這些年來小組力求在小組架構及支援學生工作上有所改善及進步。小組以校長為顧問，特殊教育需要統籌主任為統籌主任，成員包括特殊教育需要支援老師、副校長、訓輔組老師、社工、言語治療師及助理小學學位教師共16人，落實釐定及推行各種支援有不同學習需要學生的措施和安排。小組於本年度共舉行了兩次統籌會議、跟進學生的進度與所提供支援的效用及商議支援模式的成效。

##### b. 資源運用

本年度學校以「學習支援津貼」、「有特殊教育需要非華語學生支援津貼」及「加強支援非華語學生的中文學與教」撥款支援校內不同學習需要的學生。本年度學校利用「學習支援津貼」獲得一名特殊教育需要支援老師。另外，學校運用津貼，聘請了兩名教學助理及一名全職學習支援老師，合力推行「全校參與模式」的校本支援服務。

##### c. 外購服務支援

利用撥款購買服務，支援有特殊學習需要的同學，課程如下：

- 「悅讀悅寫意」小組 (P.1)  
93.8%同學認為課程能加強他們運用中文的信心。
- 「悅讀悅寫意」小組 (P.2-3)  
83.3%同學認為課程能加強他們運用中文的信心。
- 「悅讀悅寫意」小組 (P.4)  
100%同學認為課程能加強他們運用中文的信心。
- 「悅讀悅寫意」小組 (P.5-6)  
100%同學認為課程能加強他們運用中文的信心。

- 執行技巧訓練小組 (P.3-4)  
100%同學學會了情緒管理的技巧。
- 執行技巧訓練小組 (P.5)  
80%同學學會了情緒管理的技巧。
- 情緒社交小組(P.1-2)  
87.5%同學認為課程能幫助他們認識自己的情緒及與人相處。  
100%同學認為課程能幫助他們學會與人相處的技巧。
- 專注力小組(P.1-2)  
100%同學認為課程能幫助他們學會專心一意的完成每項活動。
- 學校與非政府機構協作計劃 (P.3-4)  
100%同學學會了認識自己的情緒。  
100%同學學會了理解別人的表情和動作所傳遞的訊息。
- 學校與非政府機構協作計劃 (P.5-6)  
83%同學學會了認識自己的情緒。  
83%同學學會了理解別人的表情和動作所傳遞的訊息。

d. 輔導課

二至六年級共開設十二個輔導課 (中、英、數)，在課後透過 Zoom 進行。

e. 支援課

二至六年級共開設十六個支援課 (中、英)，在課前進行。

f. 拔尖課

三至六年級共開設十二個拔尖課 (中、英、數、常)，在課後透過 Zoom 進行。

g. 抽離式小組教學

根據學生能力上的差異在二至五年級進行抽離式小組教學(共 8 組)，讓同學得到更適切的照顧，從而提升學習的成效。

h. 功課/評估調適

- 功課 (減少抄寫量、減少作文字數)
- 默書 (填充模式、縮減範圍、採用給分制)
- 考試 (抽離課室、放大試卷、加時、部份科目讀卷)

i. 「校本課後學習及支援計劃」服務

支援有經濟困難的同學建立自信心及改善學習。特別開設下列課程：

➤ 提升說話能力訓練班(P.3-4) (學習技巧訓練)

93%參與同學認為課程能讓他們學到不同的方法提升說話能力及在說話方面增加了信心。

➤ 黏土創作班(P.1-3) (文化藝術)

100%參與同學認為課程能幫助他們提升創作力。

92.3%參與同學認為課程能培養他們對藝術的興趣。

➤ 演員訓練班(P.1-3) (文化藝術)

88.2%參與同學認為課程能提升他們在別人面前表演的自信心。

94.1%參與同學認為課程能培養他們對戲劇表演的興趣。

➤ 演員訓練班(P.4-6) (文化藝術)

93.3%參與同學認為課程能提升他們在別人面前表演的自信心。

93.3%參與同學認為課程能培養他們對戲劇表演的興趣。

➤ 學習記憶法班(P.1-3) (學習技巧訓練)

100%參與同學認為他們能學習到不同的記憶法，並有嘗試運用記憶法於學習上。

➤ 學習記憶法班(P.4-6) (學習技巧訓練)

82.3%參與同學認為他們能學習到不同的記憶法。

70.6%參與同學有嘗試運用記憶法於學習上。

➤ 升中面試班(P.5) (自信心訓練)

100%參與同學認為他們能學習到面試的不同技巧。

j. 加強支援非華語學生的中文學與教

➤ 利用撥款購買服務，支援非華語同學，課程如下：

100%非華語同學認為課後中文功課輔導班及中文識字班能提升他們中文學習的能力。

75%非華語同學認為中國傳統手工藝製作班提高了他們對中國文化的認識。

100%非華語同學認為參觀活動能增加他們對香港及中國文化的認識。

k. 校本教育心理服務

➤ 本年參與「校本優化教育心理服務」。由聖公宗(香港)小學監理委員會提供教育心理學家，為有需要的同學作評估，面見家長、老師，商討支援學生的方法，為有需要的同學建議評估調適的模式。

➤ 為老師舉辦了兩次「識別及支援有精神需要的學生」工作坊。

#### l. 言語治療

- 言語治療師為有語障的學生進行個別或小組訓練。
- 舉行「如何提升自閉症學生社交溝通技巧」家長工作坊，介紹自閉症學生在社交溝通上的困難、提升學生理解及表達情緒的方法、心智解讀、編寫及運用社交故事的技巧。
- 舉行「如何提升子女的閱讀技巧及解題技巧」網上家長工作坊，提升家長教導子女的閱讀技巧及解題技巧。
- 舉行「聽障學生常見的問題及支援方法」教師講座。

#### m. 職業治療

- 本校購買職業治療服務，為有需要的同學作評估及訓練，以個別及小組形式進行，內容包括：小手肌和書寫能力提升、專注力提升、感覺統合訓練等。

#### n. 小一及早識別及輔導

- 「小一及早識別」計劃，經電腦分析及學生支援小組討論後，13名同學被評為「顯著學習困難」，9名同學被評為「輕微學習困難」。相關學生已加入支援名冊，並已對他們開展支援工作。
- 校本教育心理學家於特別假期間，為「小一及早識別計劃」中被評為顯著及輕微學習困難的學生家長舉辦「高效讀寫」網上家長小組。
- 舉行由協康會教育心理學家主講的「認識及輔導讀寫障礙孩子」網上家長講座。

#### o. 升中輔導服務

- 安排升中輔導講座及為每一名六年級學生預備獎項証明信。
- 為提昇同學中學面試時的信心，六年級中、英、普老師為同學進行面試大課及小組訓練。

#### p. 學生講座

- 舉行「齊齊樂共融」講座(兩場)，讓學生認識及接納不同種族的文
- 化。
- 為一、二、四、五年級學生舉辦「齊來做偵探」講座，以提升學生閱讀理解的能力。
- 舉行「街坊小子木偶劇場」表演，讓二年級學生認識及接納有特別學習需要的同學。

#### q. 家校合作

##### ➤ 舉行家長講座：

「小一學習及情緒適應」家長工作坊(2場)、「提升自閉症學生社交溝通技巧」家長工作坊、「如何提升子女的閱讀技巧及解題技巧」網上家長工作坊、「認識及輔導讀寫障礙孩子」網上家長講座、「高效讀寫」網上家長小組。

##### ➤ 向有特殊教育需要學生的家長和全校學生家長發出家長錦囊，以幫助學生和家長度過富有挑戰的時期。例如：「疫情期間輔導子女情緒家長錦囊」、「正向+安心特別假期間的管教方法家長錦囊」和「支援有特殊教育需要學生家長錦囊」等。

##### ➤ 派發「學生支援摘要」及「學生支援小組家長意見書」予有特殊學習需要同學的家長，協助家長了解學校提供的學習支援措施及收集家長對支援措施的意見。

#### r. 教師講座

##### ➤ 「融合教學量表(特殊教育需要)」的教學策略教師講座

##### ➤ 「聽障學生常見的問題及支援方法」教師講座。

##### ➤ 「識別及支援有精神需要的學生」工作坊。

#### s. 安排預防性及發展性活動

##### ➤ 於學期初，教師透過「一頁檔案」了解學生的需要。

##### ➤ 參與成長的天空計劃(四至六年級)。

### 5. 家校合作

2021/2022 年度學校及家長教師會舉辦的各項活動：

2021年11月5日	會員大會及講座暨第十一屆執委選舉 法團校董會家長代表選舉
2022年4月23-25日	「電影欣賞」—親子體驗活動
2022年8月5日	家長也敬師活動
2022年8月20日	「浩海立方·探游館」—親子體驗活動

## 七. 學生表現

### 1. 全校性活動

- a. 因疫情關係，取消了旅行日，以「眼睛去旅行」活動代替。
- b. 香港校際朗誦節比賽成績：  
5 亞、2 季、78 項優良獎狀、21 項良好獎狀
- c. 香港校際音樂節比賽成績：  
1 亞、20 銀獎獎狀、8 銅獎獎狀
- d. 北區青年協會、北區中學校長會、北區小學校長會聯合主辦《2021-2022 年度北區優秀學生選舉》：  
3A 林希彤同學奪得低級組別優異獎

### 2. 多元活動課

因疫情而取消。

### 3. 課餘興趣班

- a. 上學期因疫情取消
- b. 下學期恢復興趣班：Lego 機械人班、沙畫班、手鐘班、手鈴班、小提琴班、結他班、古箏班、二胡班、結他班、中國鼓樂班、長笛班(Zoom)

### 4. 制服團體

學校維持共四類的制服團隊：女童軍、男童軍、公益少年團、基督少年軍

- a. 因疫情關係，取消大部分集隊訓練及活動。
- b. 男童軍派代表出席優異旅團頒獎禮。

### 5. 教育營：

P.5 及 P.6 教育營分別於 7 月 26 及 29 日到西貢青協戶外訓練中心進行日營活動。



## 6. 體格發展

根據圖表一（KPM23 處於可接受體重範圍的學生百分比），21-22 年度本校各級的表現各有不同。

整體女生在體格發展上的表現較男生理想：二年級和三年級多於八成學生達標，其餘各年級亦達七成以上。

男生方面，只有一年級和二年級達七成學生達標，三、五和六年級只有六成，而四年級則不足六成。總結以上情況，全校處於可接受體重範圍的學生隨年級增長而下降，即高年級學生的體格發展需值得關注。

有見及此，為了提昇學生在校園時的活動量，來年度的小息會開設「動感時段」，學生可按年級和日期到有蓋操場參與各式各樣的小玩意，包括：跳繩、呼啦圈、投擲、玩速度梯等等。另外，學校亦會購買不同的體育用品，如：桌球枱，可調高度的籃球架，藉以鼓勵他們積極參與。

(圖表一)

21-22	
KPM23 處於可接受體重範圍的學生百分比	
P1	
小一(M)	76%
小一(F)	79.59%
P2	
小二(M)	75.93%
小二(F)	85.71%
P3	
小三(M)	66.67%
小三(F)	82.81%
P4	
小四(M)	57.89%
小四(F)	75.86%
P5	
小五(M)	64.81%
小五(F)	78.87%
P6	
小六(M)	63.01%
小六(F)	74.47%

## 7. 校際活動獎項

2021-2022 年度 北區優秀學生選舉		初小級別 <b>優異獎</b> 3A 林希彤
學 術	第十九屆小六學術精英挑戰賽	<b>個人獎第五名</b> 6A 劉興旺 共獲 12 金 10 銀 11 銅
中 文	中小學歷史文章閱讀徵文比賽	小學組 <b>亞軍</b> 6A 陳康宜
	「再見小霸王」故事創作比賽	初級組 <b>優異獎</b> 3D 張旨諺
	「燕然盃」慶祝中華人民共和國成立 72 周年學生徵文比賽	小學組 <b>季軍</b> 6A 劉興旺
	小學生普通話水平測試證書	<b>銀章級</b> 5A 黃恩琳
	「尊師重道」第二屆粵港澳大灣區生命教育徵文比賽	高小組 <b>二等獎</b> 6A 黃菲
	中文百達通	<b>總冠軍</b> 4D 古鎧瑩 <b>亞軍</b> 1A 劉恩喬 <b>季軍</b> 1B 麥哲源 <b>年度証書</b> 1D 莫梓樂 1D 蕭允祈 2A 陳咏熙 2C 張礎琳 2C 吳曉惠 3A 黃芊晴 3A 黃彥淳 3B 張曉雪 4A 蕭頌祈 4A 黃映澄 4B 葉文巧 5A 黃恩琳 5A 朱芊奕 5B 李肇桐 6A 胡嘉儀 6A 林晞而 6B 黃梓峰
	「童你說故事」兒童故事演講比賽 2021/22	寫作比賽 第二組別： <b>亞軍</b> 4A 雷穎楠 第三組別： <b>冠軍</b> 5A 黃恩琳、6A 張紫晴 <b>亞軍</b> 6A 陳敬亨 <b>季軍</b> 6A 蕭文睿 講故事比賽 第二組別： <b>優異獎</b> 4A 侯灃謙、4A 陳承希、4A 謝枳灃 第三組別： <b>優異獎</b> 5A 朱芊奕、5A 馮善瑤
	第四十六屆全港青年中文書法比賽	6A 楊語謠
英 文	東華三院「好人好事：英文故事寫作比賽 2021-22」	4A Hau Lai Him 4A Lui Sebastian 4B Ip Cerlyn 5A Wong Yan Lam 5D Ip Chloe 5D Khan Shah Zeb 6A Tam Wing Yu 6A Wong Fei 6A Yang Yu Yiu 6A Zhang Corrine

數學	數學智能之第六屆全港數學盃挑戰賽	小學三年級組 <b>卓越獎</b> 3B 羅啓義 小學五年級組 <b>卓越獎</b> 5A 黃恩琳 5B 羅啓仁
	第七屆全港小學數學挑戰賽	<b>三等獎</b> 5A 鄧錄駿
	第八屆全港小學數學挑戰賽決賽	小五組個人賽 <b>銅獎</b> 5A 林映瞳
	全港小學數學比賽(北區)	解難智多星 <b>殿軍</b> 6A 劉興旺 6A 楊語謠
	2022 亞洲國際數學奧林匹克公開賽 晉級賽 AIMO OPEN	<b>銀獎</b> 5A 伍品霖 <b>銅獎</b> 4D 黃梓泰 5A 張芷媽
	「華夏杯」全國數學奧林匹克邀請賽 2022(華南賽區)	<b>二等獎</b> 5A 伍品霖 <b>三等獎</b> 3B 麥靜茹 3C 張啟森 4A 丘樂恒 5A 張凱傑 5A 黃友卿 5A 張芷媽
	Hong Kong International Mathematical Olympiad Semi-Final 2022	<b>Outstanding Achievement</b> 3B 麥靜茹
	The Asian Mathematical Champions League	<b>Outstanding Achievement</b> 2B 朱芊樹
常識	聖公會小學聯校 機械人冬季奧運會速遞競技賽	<b>優異獎</b> 2A 葉晉宇 3B 張曉雪
視藝	首屆香港青少年航天創新大賽 (小學組)	<b>二等獎</b> 4A 陳穎妍
	「君子有禮」揮春設計比賽 2022	<b>銅獎</b> 2B 朱芊樹
	Hello Summer 2021 夏季兒童繪畫及填 色比賽	高小組 <b>金獎</b> 5C 黃恪亭
	消防安全填色創作比賽	小學低年級組 <b>冠軍</b> 2A 陳咏熙 小學高年級組 <b>季軍</b> 5A 陳芷澄
	IYACC the 13th International Open Visual Art Competition	Age Division: 6 <b>亞軍</b> 2C 潘雪菴 Age Division: 8 <b>季軍</b> 3D 張旨諺
	懷舊·香港地 繪畫插畫·環保袋設計大賽	小學高級組 <b>銅牌</b> 5C 黃恪亭 <b>最具人氣繪畫家</b> 5C 黃恪亭
音樂	第 74 屆香港學校音樂節	鋼琴獨奏(一級) <b>亞軍</b> 3C 梁卓躒 <b>共獲 22 銀 8 銅</b>
	第十一屆春雨主題曲歌唱比賽	<b>優異獎</b> 3D 王晞嵐 4A 潘彥晴
	haben im Wettbewerb VMEB Video Competition (Autumn) (Hong Kong Region 2021)	<b>季軍</b> 2C 周雪櫻

	10 <sup>th</sup> Global Children and Youth Piano Competition	Outstanding Award 2C 周雪櫻
	IYACC 第十三屆國際音樂大賽	季軍 2C 周雪櫻
體育	屈臣氏香港傑出運動員獎	5A 李映瞳
	香港地區體育會聯會五人足球區際比賽	U8 組別 金盃組 季軍 2B 朱芊樹
	2021-2022 年度北區小學校際乒乓球比賽	團體賽 男子組 冠軍 4A 侯澧謙 4C 黃俊焯 5C 林柏希 5D 莊竣晞 6A 何曜森 團體賽 女子組 冠軍 3C 黃暄淨 5A 李映瞳 5A 葉子 5B 劉心榆 傑出運動員 4A 侯澧謙 5D 莊竣晞 5A 葉子 5A 李映瞳
	Shining Sport Taekwondo Championship 2022	男子個人品勢比賽 八章 冠軍 4A 黃以勒 競速比賽 亞軍 4A 黃以勒 品勢比賽太極五章 冠軍 3C 朱鈺皓 女子個人品勢比賽 太極五章 亞軍 4B 朱敏婷
其他	香港基督少年軍訓練中心	初級組成功章 白章訓練活動 5A 周文雅 5B 鄧浩然 5C 何梓澄 5D 林進熙 6D 陳彥鵬 6D 郭建彬
	第 73 屆香港學校朗誦節	詩詞獨誦 - 粵語 男子組 小學六年級組別 季軍 6A 歐昊樺 Solo Verse Speaking, Non-Open 女子組 Primary 3 亞軍 3C 葉凱晴 Primary 5 亞軍 5A 吳煒潼 男子組 Primary 6 亞軍 6A 林東毅 6C 曹柏禧 詩詞獨誦 - 普通話 女子組 小學五、六年級組別 亞軍 5A 葉子 男子組 小學五、六年級組別 季軍 5B 羅瑋霆
	第一屆全港小學野外大搜查	2C 陳允希
	「Easy Easy 好小事 2021-2022」活動	1A 王晞童 2A 陳咏熙 3D 張旨諺 4A 李瑋堯 5C 貝卓然
	親子龍舟大賽	季軍 2C 溫焯林

## 八. 財務報告

總結學校的周年財務狀況如下：

	收入(\$)	支出 (\$)
<b>2020/21 年度總盈餘</b>	<b>10,359,037.69</b>	
I. 政府資助- 上年度盈餘	9,370,958.53	
(1) <u>擴大的營辦開支整筆津貼</u>		
(甲) 學校特定津貼		
1) 行政/修訂行政津貼	1,395,840.00	1,280,863.14
2) 冷氣費津貼	405,166.50	162,472.20
3) 資訊科技綜合津貼	472,027.00	333,773.95
4) 全方位學生輔導服務津貼	242,671.00	242,671.00
5) 學校發展津貼	785,878.00	147,255.00
6) 「成長的天空」(小學)計劃津貼	176,702.00	168,718.00
7) 管本管理額外津貼	50,702.00	46,100.00
8) 加強言語治療經常津貼	8,112.00	1,584.00
9) 加強言語治療統籌學校津貼	8,112.00	4,900.00
小結：	3,545,210.50	2,388,337.29
(乙) 非學校特定津貼		
津貼收入/支出	1,161,678.70	2,432,719.62
其他收入	1,307.14	-
小結：	1,162,985.84	2,432,719.62
(2) <u>擴大的營辦以外開支津貼</u>		
家校合作經常及活動津貼	25,780.00	25,780.00
學習支援津貼	1,241,478.00	1,279,656.98
英語教師計劃附帶福利津貼	106,790.35	106,790.35
校本課後支援津貼	145,200.00	67,230.00
差餉津貼	160,012.00	160,012.00
額外學位現金津貼	262,730.00	1,075,429.45
為低收入家庭小學生提供在校免費午膳津貼	521,640.00	337,581.00
資訊科技支援津貼	321,796.00	233,200.00
德育及國民教育科支援津貼	-	3,550.00
推廣閱讀計劃津貼	31,425.00	28,252.00
學校社會工作服務津貼	642,000.00	642,000.00
學校社會工作諮詢服務津貼	129,315.00	129,315.00
有特殊教育需要非華語學生支援津貼	101,405.00	174,101.74
學校行政主任津貼	540,268.60	439,475.00
全方位學習津貼	760,531.00	778,490.95
一筆過防疫津貼	37,500.00	31,707.91
加強支援非語學生的中文學與教	151,050.00	119,280.00
「防疫基金」清潔工及保安員津貼	100,000.00	100,000.00
小結：	5,278,920.95	5,731,852.38
(3) 整合代課教師津貼	2,447,783.75	1,643,538.20
(4) 其他	-	224,221.10
<b>本年度盈餘</b>	<b>14,232.45</b>	

	收入(\$)	支出 (\$)
II. 學校津貼 - 上年度盈餘	988,079.16	
(1) 捐款	17,536.95	-
(2) 一般津貼	11,671.52	34,007.50
(3) 具特定用途的收費 (支出包括投影機連白幕20部、電子白幕1部、防盜系統監察年費及更新費用、為全校學生購買意外保險、為小一新生開設內聯賬戶等。)	202,950.00	193,764.70
(4) 家具及設備	-	175,996.00
(5) 其他	-	-
小結：	232,158.47	403,768.20
本年度盈餘		171,609.73
2021/22 年度終結總盈餘	<b>10,201,660.41</b>	

### 九. 學校未來發展計劃的關注事項

1. 提升學習興趣及效能

2. 強化正向生命教育

# 聖公會榮真小學

2021/2022 年度

三年發展計劃—成就與反思

## 關注事項(一)：提升學習興趣及效能

成就方面：

- 本年因疫情緣故，學生部份時間在家上網課。期間更出現嚴峻的第五波疫情，教育局只好安排三至四月提前放暑假。無論是在網課或實體課期間，學校仍然安排早上上課前有班主任課及早會，每星期老師均會預先拍攝宗教早會及德育早會，班主任於早會期間播放相關影片。老師透過早會分享信息主題，在班主任課及成長課分享成長經歷，師生互相分享。老師更幫助學生訂立學習目標，讓同學喜愛學習及明白學習帶來的喜樂。大部份學生認同分享能提升對學習的喜愛。此外，老師亦會與同學們檢討自主學習情況。
- 本年度大部份時間均以網上實時模式進行學與教及評估學習活動，而教師不斷優化各學科課程、學習活動及課業，以致能配合網上教學及學習，作出適切的調節。今年度教師優化工作紙及評估工作紙並轉為網上版本，使老師可在 Google Classroom 發放給學生；另一方面老師將評估電子化，讓老師及學生能在網課中，繼續有優質之學與教及評估與回饋。
- 上網課期間，學校安排老師回校上課，老師可以在星期一及星期二之課後共同備課時段(3:00-3:45)，讓中、英、數、常四主科科任能有恆常的教學檢討與設計的機會。教師了解不同學生學習上的需要，並共同商討及設計切合學生學習的課堂活動，以提升老師於課堂組織上高展示、高參與度課堂活動的能力，提升學與教的效能。特別在疫情期間，老師多使用 Zoom 網上實時教學，同級老師也編排網課學與教、功課回饋及不同評估策略，超過 90% 教師認同加強備課及觀課效能提升教學質素。
- 無論上網課或回校上實體課，學校亦安排中英數常四個主科，按時有進展性評估，以讓學生有適當之溫習，老師亦能了解學生之學習，並對他們所學有適當之回饋。
- 各科運用不同的提問技巧、高階思維教學策略，提升課堂的互動及增強學生追求學習之態度。中文科規劃各級的高階思維策略，英文科運用不同的閱讀理解策略，數學科優化高年級解難策略，常識科於「單元評估」引入高階思維技巧及發展 STEM 科學探究解難策略，以達至互相討論及給予回饋之效果。數學科亦將 STEM 元素加入各級，讓學生以數學結合工程、科技及科學，學生亦可動手設計及製作實驗，量度及計算結果，嘗試找出結論。



- 在各科科務會議中，老師檢視各種策略的推行與實施情況，各科大部份老師認為能達標，可以幫助學生學習。
- 本年度因疫情未能舉行多元活動課及境外學習活動，但學校亦爭取在八月舉行兩天之跨科專題研習，讓同學可以進行半天戶外學習。在六月開始，香港疫情稍為緩和，學校藉全方位學習津貼之資助，於星期六舉辦不同之學習活動，以補之前學習活動之不足。
- 在二至五年級中文、英文及數學科加設八個抽離小組，藉此教師能針對性運用不同的教學策略，更聚焦和深入地進行施教，達至更理想的學習效果，使整體同學得益。經過觀察及成績統計分析，顯示小組教學具成效，整體參加小組教學之學生，平均成績大致有進步。
- 在資優教育方面，為加強照顧學習能力較高的學生，各科除已有中央課程外，亦引入一般增潤或專門課程；同時，所有老師亦已完成資優教育網上基礎課程。資優教育已有系統地落實在學校推展。在疫情期間，學校仍安排多個拔尖班課程，於下午以 Zoom 繼續學習，學習效果良好。
- 至於在輔導方面，本年度在二至六年級中文、英文及數學科中加設 12 組輔導班，共約百多位同學參與，由於學校只上半天課，所有輔導班均於下午時段以網課形式進行。所有老師均同意輔導班能協助補正規課程之不足，由於輔導班是以 Zoom 進行，學校亦能照顧跨境同學學習之需要。
- 因疫情緣故，大部份校外比賽均未能如期進行，特別是體藝活動，以致本年度沒有輸入資料建立人才庫。盼望下年度可以重新建立新的人才庫，並安排學生參加校內外不同類型的學習活動或比賽，推動不同領域具潛質的學生盡展所長。
- 繼續增加一位編制外之外籍英語教師，能入課堂協作任教，無論是實體上課或網課，也能藉此增加學生與外籍英語老師溝通的機會及強化他們運用英語的自信心。他們亦能在下午時段，舉行不同之英文活動，增加同學對英語學習之興趣。
- 推動高年級學生於主科撰寫筆記，超過 90% 高年級學生有撰寫筆記習慣。
- 在電子閱讀方面，因疫情緣故，本校同學已經建立定期借閱學校提供的電子書之習慣。

- 為提升教師於電子教學技術的掌握，電子學習發展小組舉行多次工作坊，分享最新資訊科技及溫習各平台之使用，包括 Google classroom、Eclass、Edpuzzle、Zoom、Nearpod、Kahoot、eRead、Highlights Library、Whiteboard fi 等，同時亦引入 Jamboard、Mentimeter、Wordwall 等新軟件，幫助教師更有信心與能力推行電子教學，效果良好。

#### 反思方面：

- 在過去兩年因疫情緣故，學校大力推動電子教學，運用各方面資源促進學生學習，進展及效果良好，老師均能掌握透過網上平台進行學與教及評估；學生在學習及以電子方式繳交功課的技術上也顯著進步，不同持份者回應顯示正面及支持，學校期望將來電子教學於教與學上有進階的發展。不過因課時不足，學校只能安排每隔兩星期上一堂電腦課，我們需要反思本校電腦課課程如何與其他科結合，並探討校本 STEAM 教育的發展路向，以幫助學生掌握電子學習，及培養他們於未來社會發展所需的資訊素養。
- 圖書組更新了 Lib CEO 網上平台，有助提升借閱及閱讀之效率，同時學校加訂 HyRead 及教育城 eRead 電子書籍及雜誌，以及英文科加設 Highlights 閱讀平台，學生在電子閱讀成效方面，比過去數年進步很多。另一方面，學校將朝著在不同年級進行跨學科閱讀課程的發展。
- 本年度因疫情緣故，未能在學科學習及課餘時間上，透過全方位學習津貼，安排聯繫生活經驗/跨科的學習活動，以豐富學生的學習經歷。希望下年度疫情改善，再善用全方位學習津貼，舉行戶外及校內跨學科活動。
- 學生於課前預習習慣方面仍未完全養成，期望來年加強關注，鼓勵他們進行自主學習。

## 關注事項（二）：強化正向生命教育

成就方面：

- 透過領袖生培訓(四至六年級)、「不一樣的生命」計劃(五年級)及「童途有你」計劃(六年級)，能培養學生有正確價值觀面對個人成長的挑戰，各活動效果良好。
- 本年度之各項活動在疫情下如常進行，「榮真智叻星」計劃的參與率十分踴躍，老師亦一如以往的鼓勵同學，培養學生積極、自理、自律的良好品德，顧己及人，樂於服務的良好態度，並有正面價值觀，從而能面對個人成長的挑戰。
- 為領袖生安排不同團隊訓練，培養其團體合作的精神及堅毅的素質，並安排學生參與學校不同大型活動的服務，讓學生學習承擔的精神及實踐「榮真人」為他人服務的特質。
- 在 APASO 報告中發現各級同學在「經歷」、「機會」、「社群關係」、「師生關係」中的分數皆比全港水平為高，反映同學在學校生活中感正面及愉快。
- 實踐「非以役人 乃役於人」的精神，本校參與以勒基金「Easy Easy 好小事計劃」，以「全校參與」模式培養學生服務大眾的心，建立關愛文化，學習分享主愛。其中五位學生獲頒嘉許狀。
- 配合學校主題——「愛篇」，舉辦了一系列宗教科活動，如參與「家庭祝福月」活動，讓學生以祈禱來回應對家人的關愛；又安排以「童心感恩」為題的心意卡製作活動，讓學生體驗「愛篇」的真正意義，並能日常生活中努力實踐出來。

反思方面：

- 由於本年度突如其來的假期，為學生及家長帶來情緒困擾，加上 APASO 報告發現同學在親子關係上較以往緊張，故來年訓輔工作需要更加關注學生及家長的身心發展，以改善「親子關係及溝通」為主題。
- 另一方面，由於回校上實體課只能在上午進行，少部份的訓輔活動時間減少，或只能透過 Zoom 在網上舉行，有關之效果未必理想。

聖公會榮真小學  
2021/2022 年度  
全方位學習津貼運用報告

聖公會榮真小學  
全方位學習津貼  
津貼運用報告  
2021-2022 學年

第1項：舉辦 / 參加全方位學習活動

編號	活動簡介及目標	範疇 (請選擇 適用的選項， 或自行填寫)	舉行日期	對象		評估結果	實際開支 (\$)	開支用途 *	基要學習經歷 (請於適用方格加上✓號，可選擇多於一項)				
				級別	總參與 人數				智能發展 (配合課程)	德育及 公民教育	體藝發展	社會服務	與工作有關 的經驗
1.1	本地活動：在不同學科 / 跨學科 / 課程動靜組織全方位學習活動，提升學習效能，或按學生的興趣和能力，組織多元化全方位學習活動，發展學生潛能，建立正面價值觀和態度												
1	Drama, Puppetry 活動 - 提高學生對學習英語的興趣	英文科	全年	P.3-6	30	學生積極投入，能提高學生對學習英語的興趣	\$1,229.00	E7	✓				
2	跨學科專題研習 - 建立學生專題研習能力	課程發展組	3-4/8/2022	P.1-6	全校學生	學生積極投入研習的樂趣	\$66,113.00	E1	✓	✓		✓	✓
3	課後Lego機械人興趣班 - 發展學生潛能	常識科	9-12/2022及 2-6/2023	P.1-6	60	學生積極投入，學到物理機械知識及編程技巧	\$13,080.00	E5	✓				✓
4	課後Lego機械人比賽培訓 - 發展學生潛能	常識科	11/2022	P.1-6	10	學生對比賽要求有具體掌握及能解決難題	\$0.00		✓				✓
5	音樂班 - 發展學生潛能	音樂科	全年	P.1-6	124	學生積極投入，能發展學生潛能	\$72,620.00	E5	✓		✓		
6	制服團隊活動 - 訓練學生團隊合作精神，建立學生自信及獨立處事能力	活動組	全年	P.2-6	117	學生積極投入，能建立團隊精神	\$1,800.00	E9	✓	✓			
7	話劇團訓練 - 提高學生欣賞話劇的能力	活動組	全年	P.1-6	40	學生積極投入，能發展學生潛能	\$3,520.00	E1	✓	✓			
8	課後沙畫班 - 發展學生潛能	活動組	全年	P.1-6	30	學生積極投入，能提高學生對藝術興趣	\$18,400.00	E5	✓				
9	課後羽毛球班	活動組	全年	P.1-6	35	學生積極投入，能發展學生潛能	\$3,256.00	E6		✓	✓		
10	眼睛去旅行 - 為豐富學生的生活體驗及擴闊學生的學習經歷，增進身心健康	活動組	7/12/2021	P.1-6	全校學生	學生積極投入，讓學生了解中國及韓國的文化	\$111,812.91	E6	✓	✓			
11	五、六年級教育營 - 為豐富學生的生活體驗及擴闊學生的學習經歷，增進身心健康	活動組	26,29/7/2022	P.5-6	240	學生積極投入，能建立團隊精神	\$28,898.00	E1	✓	✓	✓		
12	運動日 - 提高學生學習不同體育活動興趣	體育科	10/6/2022	P.1-6	全校學生	學生積極投入，能提高學生體育運動的興趣	\$109,732.00	E6	✓		✓		
13	學科活動 - 提高學生學習的興趣	英/數/常	全年	P.1-6	全校學生	學生積極投入，能提高學生學科興趣	\$145,900.00	E1	✓				
14	中華文化活動 - 加深學生對中華文化認識	中文科	全年	P.1-6	全校學生	學生積極投入，能提升學生對中華文化認識	\$17,140.00	E6	✓	✓			
15	地板互動系統課程 - 增加活動互動性，提高學生學習的興趣	電腦科	全年	P.1-6	全校學生	透過互動及觸感，能提升學生學習樂趣	\$60,314.00	E6	✓				
16	英文聖經班 - 透過英語學習聖經知識	宗教科	全年	P.1-4	30	學生積極投入參與課堂，主動用英語與傳道人交	\$6,000.00	E6	✓	✓			
17	聖誕奇趣STEM大行動 - 提高學生創意能力	常識科	12/2021	P.2-6	194	學生積極投入模型設計製作	\$28,300.00	E6	✓				✓
18	網上遊學活動 - 日本文化之旅	課程組	4/2022	P.5-6	20	學生能從網上跳出香港了解日本文化	\$8,000.00	E6	✓				✓
							第1.1項總開支	\$696,114.91					
1.2	境外活動：舉辦或參加境外活動 / 境外比賽，擴闊學生視野												
1													
2													
3													
							第1.2項總開支	\$0.00					
							第1項總開支	\$696,114.91					

**第2項：購買其他推行全方位學習所需的設備、消耗品或學習資源**

	項目	範疇	用途	實際開支 (\$)
1	Puppetry 帳幕			\$4,166.32
2	Lego 機械人及配件			\$13,830.00
3	足球訓練用具			\$4,468.00
4	乒乓球訓練用具			\$4,968.68
5	STEM遊戲日用品			\$7,680.00
6	創意STEM WALL配件			\$43,542.00
7	購買旱地冰壺球及冰壺賽道			\$3,721.04
8				
9				
(如空間不足，請於上方插入新行。)				
			第2項總開支	\$82,376.04
			第1及第2項總開支	\$778,490.95

\*：輸入下表代號；每項開支可填寫多於一個代號。

開支用途代號

- E1 活動費用 (報名費、入場費、課程費用、營舍費用、場地費用、學習材料、活動物資等)
- E2 交通費
- E3 境外交流 / 比賽團費 (學生)
- E4 境外交流 / 比賽團費 (隨團教師)
- E5 專家 / 導師 / 教練費用

- E6 學生參加獲學校認可的外間機構所舉辦之課程、活動或訓練費用
- E7 設備、儀器、工具、器材、消耗品
- E8 學習資源 (例如學習軟件、教材套)
- E9 其他 (請說明)

**第3項：受惠學生人數**

全校學生人數：	650
受惠學生人數：	650
受惠學生佔全校學生人數百分比 (%)：	100%

全方位學習聯絡人 (姓名、職位)：盧浩昌 (活動主任)

全方位學習聯絡人 (姓名、職位)：盧浩昌 (主任)